

Vorhaben- und Erschließungsplan "Solarpark Drewelow"

Gemarkung Drewelow
Flur 1
Flurstücke 220/2 und 221/2

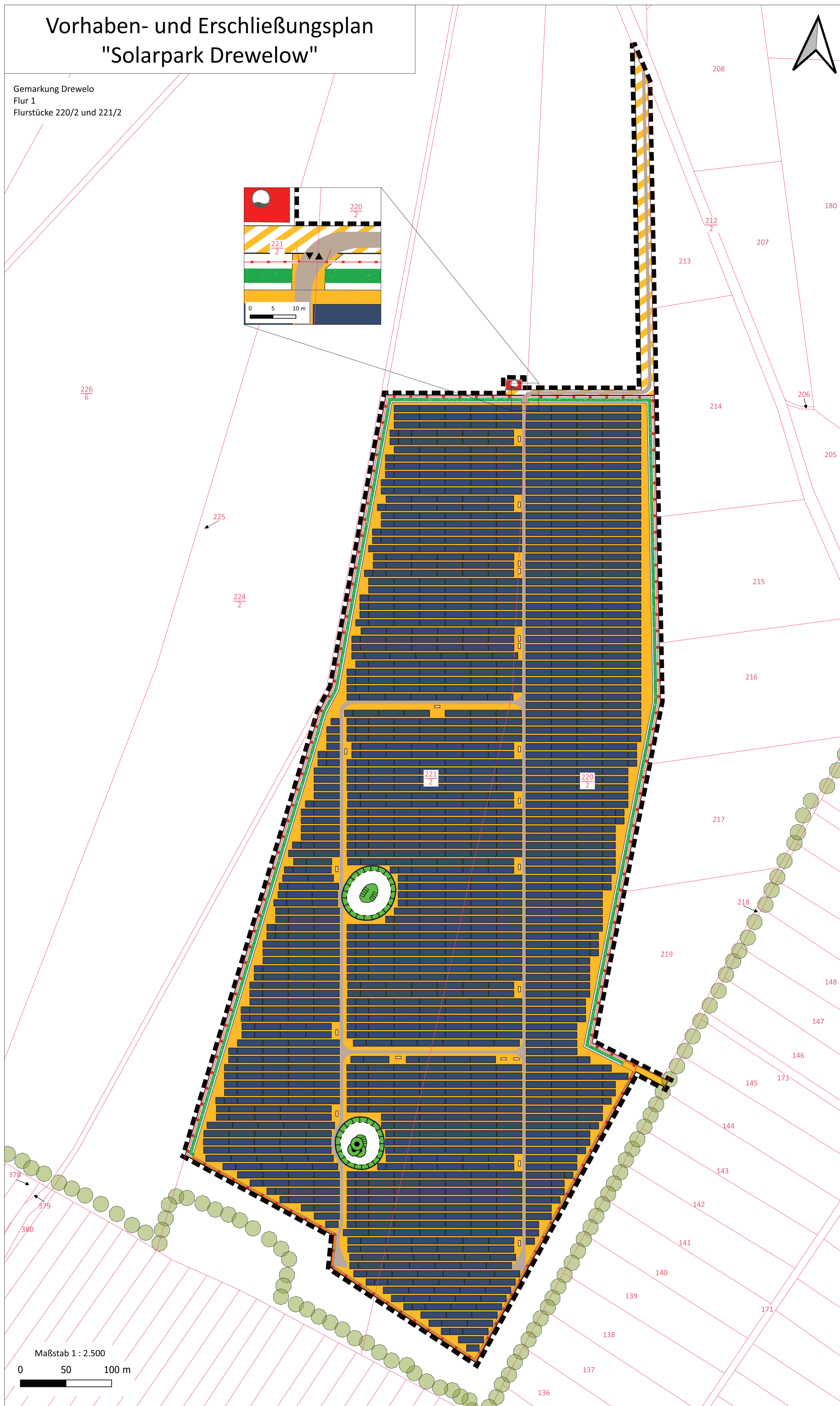
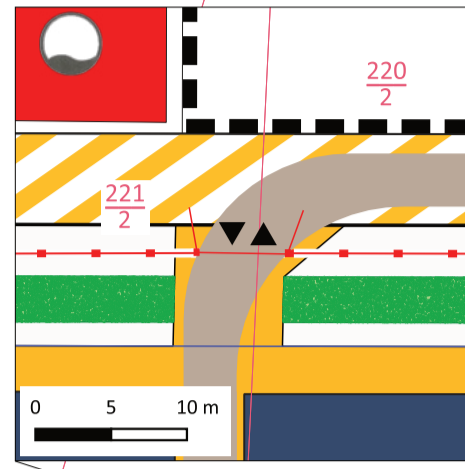

Legende

- Umgrenzung von Flächen für Maßnahmen zum Schutz, zur Pflege und zur Entwicklung von Natur und Landschaft
- Umgrenzung von Schutzgebieten
- natürliche Einfriedung (Hecke)
- Umgrenzung des räumlichen Geltungsbereiches des Bebauungsplans
- Flurstücksgrenze- und nummer
- Modultisch
- Transformatorstation
- Einfriedung (Zaun)
- innere Erschließungswege
- Ein-/ Ausfahrt
- Löschwasserzisternen

Schematische Darstellung der Modultische

seitliche Ansicht

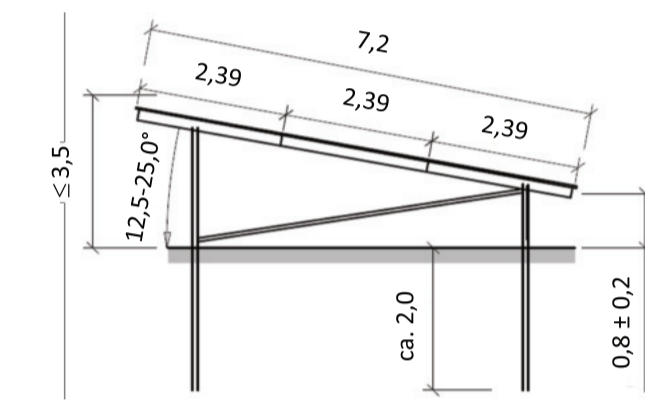

Draufsicht

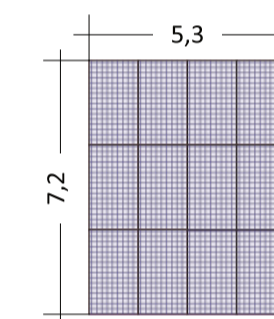

unmaßstäbliche Prinzipdarstellung.
Angaben in Metern.

Vorhaben- & Erschließungsplan zum vorhabenbezogenen Bebauungsplan Nr. 4 "Solarpark Drewelow"

Übersichtskarte

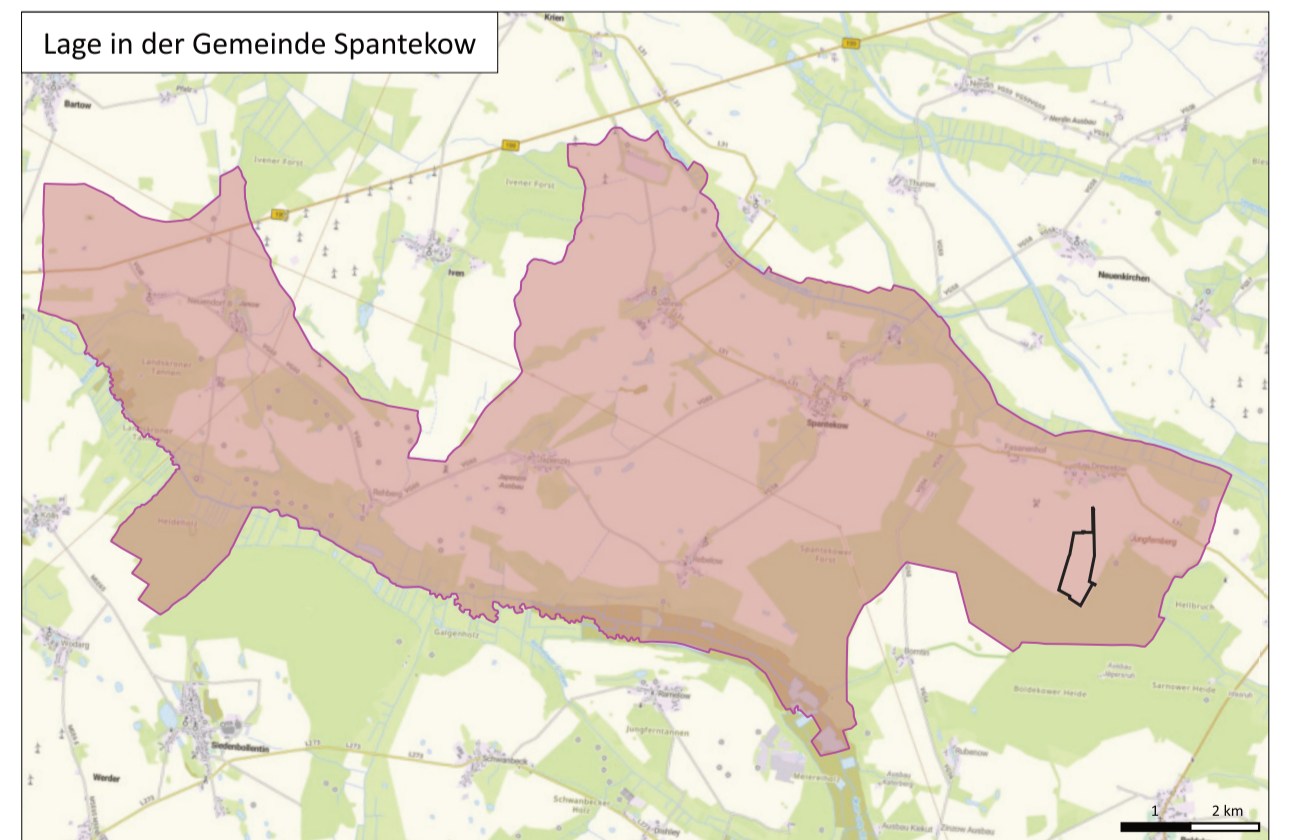

Gemarkung Drewelow Flur 1 Flurstücke 220/2 und 221/2

Träger der Planung:

Gemeinde Spantekow
über:
Amt Anklam-Land
Rebelower Damm 2
17392 Spantekow

städtebauliche Planung:
Amt Anklam-Land
Öffentliche Bekanntmachung
Datum: 12.11.2024
Unterschrift: *Arnold*

INNOVAR Solar GmbH
Nagelshof 2
49716 Meppen

Maßstab 1 : 2.500

Stand: 8.11.2024

Maßstab 1 : 2.500
0 50 100 m